

Datenblatt

Beschreibung: Bremswiderstand für G110D

Bestellnummer: 10049642

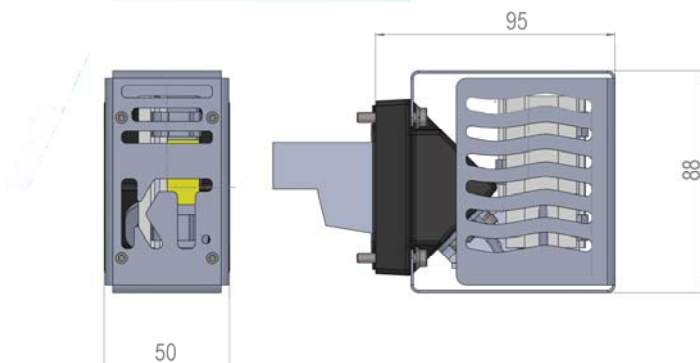

Beschreibung:

Steckbarer Bremswiderstand
Überlastsicher, da PTC Technologie
Steckbar auf Siemens Frequenzumrichter G110D
Berührschutz ist vormontiert

Verwendbar für MLFB: 6SL3511-0PE23-0AM0
6SL3511-1PE23-0AM0

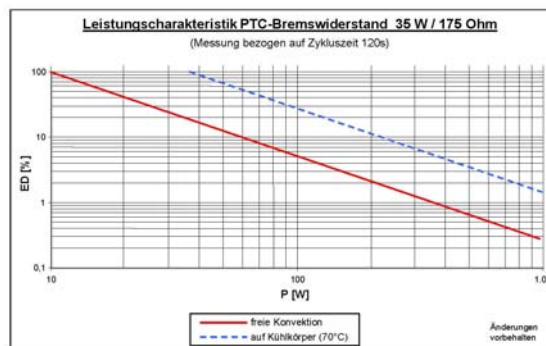

Elektrische Daten:

Typische Dauerleistung: 35 W

Energieaufnahme Q bei 1,2s (1% ED): 660 J (Ws)

Impulsleistung bei 1ms Dauer: 20 kW
(Wert in Näherung)

Technische Daten:

Schutzart: IP 65 gem. DIN EN 60529
(im aufgesteckten und verschraubten Zustand)

T_{Betrieb}: -25°C bis + 55°C
T_{Lager}: -25°C bis + 70°C



Achtung!
Berührbare Teile können bis zu
200°C heiß werden.
Bei nicht montiertem Berührschutz
besteht Verbrennungsgefahr.

Änderungen vorbehalten